

**МІНІСТЕРСТВО ОСВІТИ І НАУКИ УКРАЇНИ**  
**НАЦІОНАЛЬНИЙ УНІВЕРСИТЕТ**  
**ФІЗИЧНОГО ВИХОВАННЯ І СПОРТУ УКРАЇНИ**

**ОСВІТНЬО-ПРОФЕСІЙНА ПРОГРАМА**  
**«Тренерська діяльність в системі підготовки спортсменів»**  
**Другого (магістерського) рівня вищої освіти**  
**за спеціальністю А7 Фізична культура і спорт**  
**галузі знань А Освіта**  
**Освітня кваліфікація: Магістр фізичної культури і спорту за**  
**спеціалізацією «Тренерська діяльність в системі підготовки**  
**спортсменів»**

**ЗАТВЕРДЖЕНО ВЧЕНОЮ РАДОЮ**  
(протокол № \_\_ від \_\_ \_\_\_\_\_ 2025 р.; рішення  
введено в дію наказом ректора від \_\_ \_\_\_\_\_ 2025 р. № \_\_\_\_\_)

**Голова Вченої ради НУФВСУ**

\_\_\_\_\_ М. В. Дутчак

Київ – 2025

**ЛИСТ ПОГОДЖЕННЯ  
освітньо-професійної програми**

Проректор з навчально-  
методичної роботи

Оксана ШИНКАРУК

Начальник навчально-  
методичного відділу

Ольга Д'ЯЧЕНКО

Начальник відділу  
забезпечення якості вищої  
освіти

Сергій ПОПОВИЧ

Розглянуто та погоджено на засіданні вченої ради Навчально-наукового  
олімпійського інституту (протокол № \_\_ від \_\_\_\_ \_\_\_\_\_ 2025 р.)

Директор Навчально-  
наукового олімпійського  
інституту

Марія БУЛАТОВА

Розглянуто та погоджено на засіданні кафедри історії та теорії олімпійського  
спорту (протокол № \_\_ від \_\_\_\_\_ 2025 р.)

Завідувач кафедри історії та  
теорії олімпійського спорту

Лідія РАДЧЕНКО

## ПРЕАМБУЛА

### **Розроблено Робочою групою у складі:**

1. Лідія РАДЧЕНКО – завідувач кафедри історії та теорії олімпійського спорту, доктор наук з фізичного виховання і спорту, професор (гарант освітньо-професійної програми);
2. Булатова Марія Михайлівна – директор Навчально-наукового олімпійського інституту, доктор педагогічних наук, професор;
3. Бобровник Володимир Ілліч – завідувач кафедри легкої атлетики та зимових видів спорту, доктор наук з фізичного виховання і спорту, професор;
4. Дяченко Андрій Юрійович – завідувач кафедри водних видів спорту, доктор наук з фізичного виховання і спорту, професор;
5. Козлова Олена Костянтинівна – професор кафедри історії та теорії олімпійського спорту, доктор наук з фізичного виховання і спорту, професор;
6. Коробейніков Георгій Валерійович – професор кафедри спортивних єдиноборств та силових видів спорту, доктор біологічних наук, професор.

### **Рецензії-відгуки зовнішніх стейкхолдерів:**

**1. Профіль освітньо-професійної програми зі спеціальності А7 Фізична культура і спорт за спеціалізацією «Тренерська діяльність в системі підготовки спортсменів»**

<b>1 – загальна інформація</b>	
<b>Повна назва закладу вищої освіти та структурного підрозділу</b>	Національний університет фізичного виховання і спорту України; кафедра історії та теорії олімпійського спорту.
<b>Ступінь вищої освіти та назва кваліфікації мовою оригіналу</b>	Магістр. Магістр фізичної культури і спорту за спеціалізацією «Тренерська діяльність в системі підготовки спортсменів».
<b>Офіційна назва програми</b>	Тренерська діяльність в системі підготовки спортсменів
<b>Тип диплому та обсяг освітньо-професійної програми</b>	Диплом магістра, одиночний, 90 кредитів ЄКТС, термін навчання: 1 рік, 4 місяці (денна форма навчання); 1 рік, 7 місяців (заочна форма навчання)
<b>Наявність акредитації</b>	Неакредитована
<b>Цикл/рівень</b>	НРК України – 7 рівень; FQ-EHEA – другий цикл, EQF-LLL – 7 рівень.
<b>Передумови</b>	Наявність ступеня бакалавра.
<b>Мова викладання</b>	Українська
<b>Термін дії освітньої програми</b>	До завершення повного циклу навчання
<b>Інтернет-адреса постійного розміщення опису освітньої програми</b>	<a href="https://uni-sport.edu.ua">https://uni-sport.edu.ua</a>
<b>2 – Мета освітньої програми</b>	
Підготовка фахівців, здатних виявляти та ефективно розв'язувати складні спеціалізовані задачі і практичні проблеми інноваційного та наукового характеру у сфері фізичної культури і спорту, зокрема у спортивній підготовці та тренерській діяльності в спорті	
<b>3 – Характеристика освітньої програми</b>	
<b>Предметна область (галузь знань, спеціальність, спеціалізація)</b>	Освітньо-професійна програма прикладної спрямованості. Базується на інноваційних ідеях, поняттях, парадигмах, концепціях, теоріях та інших результатах сучасних наукових досліджень з проектування та використання спеціальних технологій, аналізу розвитку сфери фізичної культури і спорту, зокрема спортивної підготовки та тренерської діяльності в спорті, у межах яких можлива подальша професійна та наукова кар'єра.

<b>Орієнтація освітньої програми</b>	<p>Спеціальна освіта та професійна підготовка у сфері фізичної культури і спорту, зокрема у спортивній підготовці та тренерській діяльності в спорті.</p> <p>Ключові слова: спорт, вид спорту, підготовка спортсменів, тренерська діяльність, інновації, технології, дослідження.</p>
<b>Основний фокус освітньої програми та спеціалізації</b>	<p>Освітньо-професійна програма узгоджується з рекомендаціями проекту з вирівнювання структури європейської вищої освіти у спортивній науці Європейської мережі спортивної освіти (ENSE) в частині сфери “Sport Coaching”.</p>
<b>Особливості програми</b>	<p>Освітньо-професійна програма прикладної спрямованості. Базується на інноваційних ідеях, поняттях, парадигмах, концепціях, теоріях та інших результатах сучасних наукових досліджень з проектування та використання спеціальних технологій, аналізу розвитку сфери фізичної культури і спорту, зокрема спортивної підготовки та тренерської діяльності в спорті, у межах яких можлива подальша професійна та наукова кар’єра.</p>
<b>4 – Придатність випускників до працевлаштування та подальшого навчання</b>	
<b>Придатність до працевлаштування</b>	<p>Випускники спроможні обіймати посади, кваліфікаційні вимоги яких передбачають наявність ступеня магістра, у суб’єктах господарювання, які здійснюють такі види економічної діяльності (за КВЕД ДК 009:2010):</p> <ul style="list-style-type: none"> <li>✓ 72.20 Дослідження й експериментальні розробки у сфері суспільних і гуманітарних наук;</li> <li>✓ 85.42 Вища освіта;</li> <li>✓ 85.51 Освіта у сфері спорту та відпочинку;</li> <li>✓ 93.11 Функціонування спортивних споруд;</li> <li>✓ 93.12 Діяльність спортивних клубів;</li> <li>✓ 93.13 Діяльність фітнес-центрів;</li> <li>✓ 93.19 Інша діяльність у сфері спорту;</li> <li>✓ 93.29 Організування інших видів відпочинку та розваг.</li> </ul>
<b>Подальше навчання</b>	<p>Випускники можуть продовжити здобуття освіти на третьому (освітньо-науковому) рівні</p>

	вищої освіти та набувати додаткові кваліфікації у системі освіти дорослих.
<b>5 – Викладання та оцінювання</b>	
<b>Викладання та навчання</b>	Освітній процес здійснюється на засадах студентоцентризму, компетентнісного підходу, партнерства науково-педагогічних працівників і студентів, самоосвіти, проблемно-орієнтованого навчання, інтеграції навчальної та наукової діяльності, професійної спрямованості. Переважно використовуються такі методи навчання: проблемно-пошуковий; евристичний; інформаційно-рецептивний; проектний; інтерактивні методи (мозковий штурм, «круглий стіл», тренінги, ділові ігри, «кейс-стаді» та ін.), у тому числі із застосуванням інформаційно-комунікативних технологій.
<b>Оцінювання</b>	Поточний контроль: опитування; виступи на практичних (семінарських) заняттях; експрес-контроль; перевірка результатів виконання різноманітних індивідуальних завдань; презентації; есе; портфоліо; оцінювання засвоєння навчального матеріалу, запланованого на самостійне опрацювання студентом. Семестровий контроль: екзамени та заліки з урахуванням суми накопичених протягом вивчення дисциплін балів, захист звіту з практики. Атестація здобувачів вищої освіти проводиться у формі атестаційного екзамену та публічного захисту кваліфікаційної роботи. Оцінювання здійснюється за 100-бальною шкалою.
<b>6 – Програмні компетентності</b>	
<b>Інтегральна компетентність</b>	Здатність розв'язувати складні задачі і проблеми під час професійної діяльності у сфері фізичної культури і спорту, зокрема у спортивній підготовці та тренерській діяльності в спорті, або у процесі навчання, що передбачає проведення досліджень та/або здійснення інновацій та характеризується невизначеністю умов і вимог.
<b>Загальні компетентності (ЗК)</b>	ЗК1. Здатність діяти соціально відповідально та свідомо. ЗК2. Здатність до пошуку, оброблення та аналізу інформації з різних джерел.

	<p>ЗК3. Здатність до адаптації та дії в новій ситуації.</p> <p>ЗК4. Здатність виявляти, ставити та вирішувати проблеми.</p> <p>ЗК5. Здатність генерувати нові ідеї (креативність).</p> <p>ЗК6. Здатність розробляти проекти та управляти ними.</p> <p>ЗК7. Здатність мотивувати людей та рухатися до спільної мети.</p> <p>ЗК8. Здатність працювати в міжнародному контексті.</p>
<p><b>Спеціальні (фахові, предметні) компетентності</b></p>	<p><b><i>Спеціальні компетентності спеціальності</i></b></p> <p>СК1. Здатність до критичного осмислення проблем у сфері фізичної культури і спорту, оригінального мислення та проведення досліджень.</p> <p>СК2. Здатність розробляти та реалізовувати інноваційні проекти у сфері фізичної культури і спорту.</p> <p>СК3. Здатність здійснювати науково-педагогічну діяльність у закладах вищої освіти.</p> <p>СК4. Здатність управляти робочими або навчальними процесами у сфері фізичної культури та спорту, які є складними, непередбачуваними та потребують нових стратегічних підходів.</p> <p>СК5. Здатність розв'язувати проблеми у сфері фізичної культури та спорту у нових або незнайомих середовищах за наявності неповної або обмеженої інформації з урахуванням аспектів соціальної та етичної відповідальності.</p> <p>СК6. Здатність до самоосвіти, самовдосконалення та саморефлексії для успішної професіоналізації у сфері фізичної культури і спорту.</p> <p>СК7. Здатність планувати, організовувати та здійснювати самостійні наукові дослідження з проблем фізичної культури і спорту.</p> <p>СК8. Здатність впроваджувати у практичну діяльність результати наукових досліджень, спрямованих на вирішення прикладних завдань у сфері фізичної культури і спорту.</p>

	<p>СК9. Усвідомлювати принципи професійної та академічної етики і необхідність їх дотримання.</p>
	<p><b><i>Спеціальні компетентності спеціалізації</i></b></p>
	<p>СКС1. Здатність до успішного працевлаштування, подальшої трудової діяльності та становлення особистості ефективного професіонала зі спортивної підготовки в спорті.</p> <p>СКС2. Здатність розділяти процес підготовки спортсменів на окремі, кількісно та якісно різні структурні елементи відповідно до об'єктивно існуючих закономірностей і принципів становлення спортивної майстерності та вікового розвитку людини.</p> <p>СКС3. Здатність визначати зміст фізичної, технічної, тактичної та психологічної підготовки з врахуванням виду спорту, завдань етапу багаторічної та річної підготовки, індивідуальних особливостей спортсменів.</p> <p>СКС4. Здатність до контролю та управління різними складовими тренувальної та змагальної діяльності спортсменів.</p> <p>СКС5. Здатність реалізовувати ефективну спортивну підготовку та результативну змагальну діяльність в екстремальних умовах зовнішнього середовища.</p> <p>СКС6. Здатність до аналізу та синтезу соціальнозначущих проблем і процесів, що визначають розвиток спорту, його рушійні сили та мотивацію.</p> <p>СКС7. Здатність до пошуку та використання технологій психологічної науки та практики, спрямованих на мобілізацію психічних резервів підвищення ефективності підготовки спортсменів.</p> <p>СКС8. Здатність до застосування у практичній діяльності знань щодо механізмів впливу харчування та застосування дозволених ергогенних засобів на процеси працездатності та інтенсивність відновлення після фізичних навантажень.</p>
<p><b>7 – Програмні результати навчання</b></p>	



1. Аналізувати особливості, протиріччя та перспективи розвитку сучасної сфери фізичної культури і спорту, критично осмислювати проблеми у галузі та на межі галузей знань.
2. Приймати ефективні рішення щодо вирішення проблем у сфері фізичної культури та спорту, генерувати та порівнювати альтернативи, оцінювати ризики та ресурсні потреби.
3. Вільно обговорювати результати професійної діяльності, досліджень та інноваційних проєктів у сфері фізичної культури та спорту державною та іноземною мовами усно і письмово.
4. Зрозуміло і недвозначно доносити власні знання, висновки та аргументацію з питань фізичної культури та спорту до фахівців і нефахівців, зокрема до осіб, які навчаються.
5. Розробляти і викладати спеціалізовані навчальні дисципліни у закладах вищої освіти.
6. Відшуковувати необхідну інформацію у науковій літературі, базах даних, інших джерелах, аналізувати та оцінювати цю інформацію.
7. Застосовувати сучасні цифрові технології та спеціалізоване програмне забезпечення, методи статистичного аналізу даних для розв'язання складних задач спортивної підготовки та тренерської діяльності в спорті.
8. Організовувати ефективну роботу колективу, спрямовану на досягнення визначених цілей з урахуванням економічних, правових та етичних аспектів.
9. Розробляти та реалізовувати наукові і прикладні проєкти, спрямовані на розв'язання проблем інноваційного характеру у сфері фізичної культури і спорту, а також дотичні до неї міждисциплінарні проєкти.
10. Дотримуватися вимог академічної доброчесності та не допускати їх порушення під час навчання та наукової роботи.
11. Розробляти та реалізовувати програми підготовки спортсменів, застосовуючи нові знання і технології, що гуртуються на передових досягненнях спортивної науки, суміжних дисциплін, досвіду практики та науково-технічного прогресу.
12. Застосовувати теоретичні положення менеджменту та маркетингу, прикладне програмне забезпечення та інформаційно-комунікативні технології для розв'язання конкретних задач у сфері спортивної підготовки та тренерської діяльності в спорті.
13. Здійснити наукове дослідження з актуальних тем для сфери фізичної культури і спорту, зокрема спортивної підготовки та тренерської діяльності в спорті; готувати матеріали наукових досліджень до публікації в наукових періодичних виданнях.
14. Приймати рішення у складних і невизначених умовах у сфері спортивної підготовки та тренерської діяльності на основі аналізу результатів змагань, характеру попередньої підготовки, рівня підготовленості, стану функціональних систем організму спортсменів.
15. Описати компоненти успішного працевлаштування у сфері спорту, формування іміджу професіоналу у цій сфері.

<b>8 – Ресурсне забезпечення реалізації програми</b>	
<b>Кадрове забезпечення</b>	Науково-педагогічні працівники, які здійснюють освітній процес з реалізації програми, відповідають кадровим вимогам, що передбачені Ліцензійними умовами провадження освітньої діяльності.
<b>Матеріально-технічне забезпечення</b>	Площа навчальних приміщень для здійснення освітнього процесу з реалізації програми, рівень забезпеченості їх комп'ютерними робочими місцями та мультимедійним обладнанням, соціально-побутова інфраструктура відповідають вимогам, що передбачені Ліцензійними умовами провадження освітньої діяльності.
<b>Інформаційне та навчально-методичне забезпечення</b>	<ul style="list-style-type: none"> <li>✓ Інформаційне забезпечення:</li> <li>✓ наявність п'яти вітчизняних та закордонних фахових періодичних видань відповідного або спорідненого спеціальності профілю у бібліотеці університету;</li> <li>✓ доступ до баз даних періодичних наукових видань англійською мовою відповідного або спорідненого спеціальності профілю;</li> <li>✓ офіційний веб-сайт університету: <a href="https://uni-sport.edu.ua/">https://uni-sport.edu.ua/</a></li> <li>✓ сторінка на офіційному веб-сайті університету англійською мовою: <a href="https://uni-sport.edu.ua/content/national-university-ukraine-physical-education-and-sport">https://uni-sport.edu.ua/content/national-university-ukraine-physical-education-and-sport</a></li> <li>✓ Навчально-методичне забезпечення:</li> <li>✓ ця Програма, навчальні плани, за якими здійснюється підготовка здобувачів вищої освіти за цією Програмою;</li> <li>✓ робочі програми з усіх навчальних дисциплін навчальних планів;</li> <li>✓ програми з усіх видів практичної підготовки;</li> <li>✓ силабуси з усіх навчальних дисциплін навчальних планів;</li> <li>✓ програма атестаційного екзамену.</li> </ul>
<b>9 – Академічна мобільність</b>	
<b>Національна кредитна мобільність</b>	Національна кредитна мобільність реалізується на підставі відповідних угод університету та вітчизняних закладів вищої освіти.

<b>Міжнародна кредитна мобільність</b>	Міжнародна кредитна мобільність реалізується на підставі відповідних угод університету та міжнародних партнерів.
<b>Навчання іноземних здобувачів вищої освіти</b>	Іноземні студенти навчаються в університеті відповідно до умов, визначених законодавством України.

## 2. Перелік компонент освітньо-професійної програми та їх логічна послідовність

### 2.1. Перелік компонент освітньо-професійної програми (ОПП)

Код	Компоненти освітньої програми (навчальні дисципліни, практики, кваліфікаційна робота)	Кількість кредитів	Форма підсумк. контролю
1	2	3	4
<b>Обов'язкові компоненти ОПП</b>			
<i><b>Цикл спеціальності</b></i>			
ОК.ЦС 1	Актуальні проблеми фізичної культури і спорту	3	Залік
ОК.ЦС 2	Педагогіка вищої освіти	3	Залік
ОК.ЦС 3	Професійно-орієнтована іноземна мова	10	Екзамен
ОК.ЦС 4	Науково-педагогічна практика	3	Захист
ОК.ЦС 5	Науково-дослідна практика	7	Захист
ОК.ЦС 6	Кваліфікаційна робота	8	Захист
Усього:		34	
<i><b>Цикл спеціалізації</b></i>			
ОК.ТД1	Управління підготовкою спортсменів в сучасних умовах багаторічного вдосконалення	8	Екзамен
ОК.ТД2	Науково-методичний супровід підготовки спортсменів	4	Екзамен
ОК.ТД3	Психолого-педагогічні основи майстерності тренера	3	Залік
ОК.ТД4	Психологічне забезпечення підготовки спортсменів	3	Залік
ОК.ТД5	Функціональне забезпечення підготовки спортсменів	4	Екзамен
ОК.ТД6	Соціально-організаційні та правові аспекти сучасного спорту	4	Екзамен
ОК.ТД7	Інформаційні, інноваційні технології та проектна діяльність у спорті	3	Залік

1	2	3	4
ОК.ТД8	Проблеми допінгу, використання харчових добавок та фармакологічних засобів у сучасному спорті	3	Залік
Усього:		32	
<b>Загальний обсяг обов'язкових компонент:</b>		<b>66</b>	
<b>Загальний обсяг вибіркового навчального дисциплін*:</b>		<b>24</b>	
<b>ЗАГАЛЬНИЙ ОБСЯГ ОСВІТНЬОЇ ПРОГРАМИ</b>		<b>90</b>	

\*вибір вибіркового навчального дисциплін здобувачами вищої освіти здійснюється відповідно до Положення про вибір навчального дисциплін здобувачами вищої освіти у НУФВСУ із каталогу вибіркового навчального в обсязі 24 кредити ЄКТС.

## 2.2. Структурно-логічна схема ОПП

### 2.2.1. Денна форма навчання

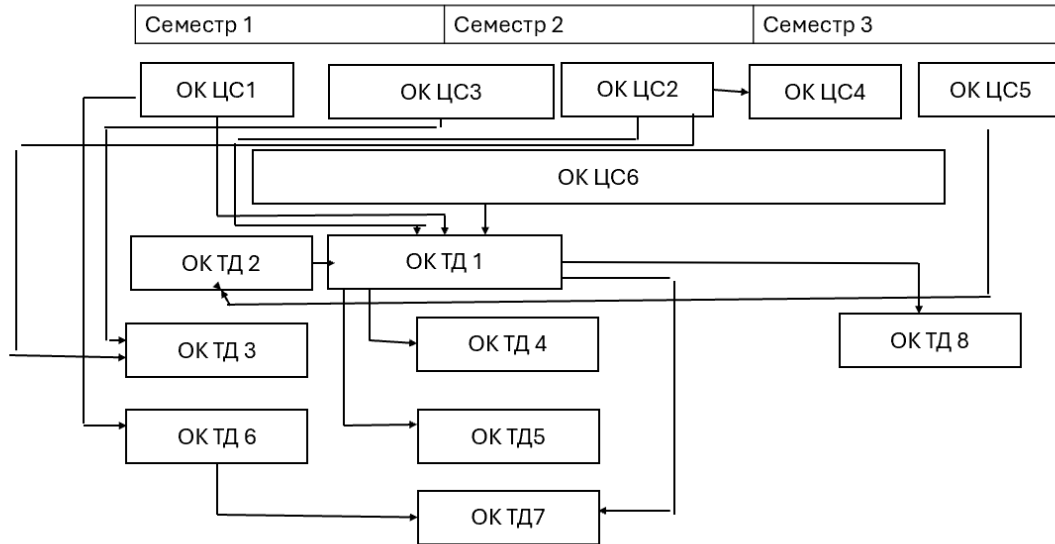

### 2.2.1. Заочна форма навчання

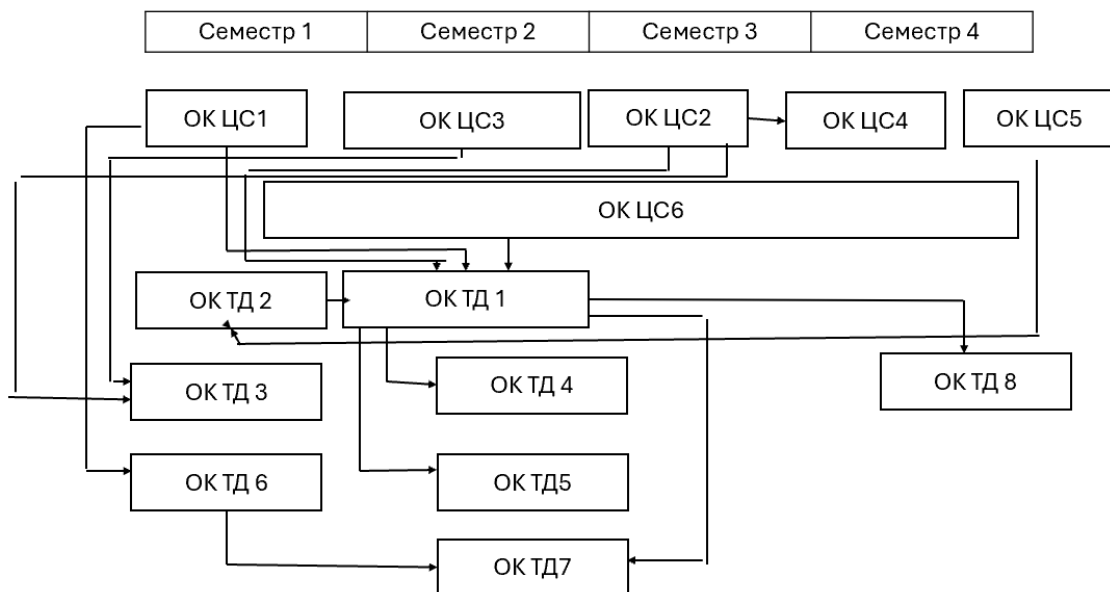

### **3. Форма атестації здобувачів вищої освіти**

Атестація випускників освітньо-професійної програми «Тренерська діяльність в системі підготовки спортсменів» спеціальності 017 Фізична культура і спорт проводиться у формі атестаційного екзамену та публічного захисту кваліфікаційної роботи й завершується видачою документу встановленого зразка про присудження ступеня магістра із присвоєнням кваліфікації: магістр фізичної культури і спорту за спеціалізацією «Тренерська діяльність в системі підготовки спортсменів».

Атестація здійснюється відкрито і публічно.

### **4. Система внутрішнього забезпечення якості вищої освіти**

В університеті функціонує система забезпечення якості освітньої діяльності та якості вищої освіти (система внутрішнього забезпечення якості), яка передбачає здійснення таких процедур і заходів:

- 1) визначення принципів та процедур забезпечення якості вищої освіти;
- 2) здійснення моніторингу та періодичного перегляду освітніх програм;
- 3) щорічне оцінювання здобувачів вищої освіти, науково-педагогічних і педагогічних працівників закладу вищої освіти та регулярне оприлюднення результатів таких оцінювань на офіційному веб-сайті закладу вищої освіти, на інформаційних стендах та в будь-який інший спосіб;
- 4) забезпечення підвищення кваліфікації педагогічних, наукових і науково-педагогічних працівників;
- 5) забезпечення наявності необхідних ресурсів для організації освітнього процесу, у тому числі самостійної роботи студентів, за кожною освітньою програмою;
- 6) забезпечення наявності інформаційних систем для ефективного управління освітнім процесом;
- 7) забезпечення публічності інформації про освітні програми, ступені вищої освіти та кваліфікації;
- 8) забезпечення дотримання академічної доброчесності працівниками закладів вищої освіти та здобувачами вищої освіти, у тому числі створення і забезпечення функціонування ефективної системи запобігання та виявлення академічного плагіату;
- 9) інших процедур і заходів.

Система забезпечення університетом якості освітньої діяльності та якості вищої освіти (система внутрішнього забезпечення якості) в установленому порядку оцінюється Національним агентством із забезпечення якості вищої освіти або акредитованими ним незалежними установами оцінювання та забезпечення якості вищої освіти на предмет її відповідності вимогам до системи забезпечення якості вищої освіти, що затверджуються Національним агентством із забезпечення якості вищої освіти, та міжнародним стандартам і рекомендаціям щодо забезпечення якості вищої освіти.



**6. Матриця забезпечення програмних результатів навчання (ПРН)  
відповідними компонентами освітньої програми**

	ОК.ЦС 1	ОК.ЦС 2	ОК.ЦС 3	ОК.ЦС 4	ОК.ЦС 5	ОК.ЦС 6	ОК.ТД 1	ОК.ТД 2	ОК.ТД 3	ОК.ТД 4	ОК.ТД 5	ОК.ТД 6	ОК.ТД 7	ОК.ТД 8
ПРН 1	+			+	+	+						+		
ПРН 2				+									+	
ПРН 3				+									+	
ПРН 4	+			+	+	+			+	+				
ПРН 5					+									
ПРН 6				+			+	+			+		+	
ПРН 7				+				+					+	
ПРН 8	+	+	+	+	+	+			+	+			+	
ПРН 9			+										+	
ПРН 10		+											+	
ПРН 11	+	+	+	+	+	+	+		+	+	+			+
ПРН 12						+						+		
ПРН 13				+										
ПРН 14	+				+		+							+
ПРН 15				+								+	+	



