

**МІНІСТЕРСТВО ОСВІТИ І НАУКИ УКРАЇНИ**  
**НАЦІОНАЛЬНИЙ УНІВЕРСИТЕТ**  
**ФІЗИЧНОГО ВИХОВАННЯ І СПОРТУ УКРАЇНИ**

**ОСВІТНЬО-ПРОФЕСІЙНА ПРОГРАМА**  
**«Косметологія здорової естетики людини»**  
**першого (бакалаврського) рівня вищої освіти**  
**за спеціальністю 229 Громадське здоров'я**  
**галузі знань 22 Охорона здоров'я**

**Кваліфікація: бакалавр громадського здоров'я**

Київ 2024 р.

**ЛИСТ ПОГОДЖЕННЯ  
освітньо-професійної програми**

Проректор з науково-  
педагогічної роботи

Ю.В. Литвиненко

Начальник навчально-  
методичного відділу

О.М. Д'яченко

Начальник відділу  
забезпечення якості вищої  
освіти

О.І. Рудешко

Розглянуто та погоджено на засіданні вченої ради факультету здоров'я,  
фізичного виховання та туризму (протокол № \_\_ від \_\_\_\_\_ 202\_\_ р.)  
Декан факультету здоров'я,  
фізичного виховання та туризму

О.Ю. Марченко

Розглянуто та погоджено на засіданні кафедри спортивної медицини  
(протокол № \_\_ від \_\_\_\_\_ 202\_\_ р.)  
Завідувач кафедри  
спортивної медицини

С.М. Футорний

## ПЕРЕДМОВА

### **Розроблено Робочою групою у складі:**

керівник Робочої групи:

1. Терещенко Тетяна Олександрівна - доцент кафедри спортивної медицини, кандидат медичних наук, доцент

\_\_\_\_\_  
(дата)

\_\_\_\_\_  
(підпис)

### **члени Робочої групи:**

1. Футорний Сергій Михайлович - завідувач кафедри спортивної медицини, кандидат медичних наук, доктор наук з фізичного виховання і спорту, професор

\_\_\_\_\_  
(дата)

\_\_\_\_\_  
(підпис)

2. Шахліна Лариса Ян-Генріхівна – професор кафедри спортивної медицини, доктор медичних наук, професор

\_\_\_\_\_  
(дата)

\_\_\_\_\_  
(підпис)

4. Маслова Олена Володимирівна – доцент кафедри спортивної медицини, кандидат наук з фізичного виховання і спорту, доцент

\_\_\_\_\_  
(дата)

\_\_\_\_\_  
(підпис)

### **Рецензії-відгуки зовнішніх стейкхолдерів:**

1.

2.

## 1. Профіль освітньо-професійної програми зі спеціальності 229 Громадське здоров'я

<b>1 – Загальна інформація</b>	
<b>Повна назва закладу вищої освіти та структурного підрозділу</b>	Національний університет фізичного виховання і спорту України; кафедра спортивної медицини.
<b>Ступінь вищої освіти та назва кваліфікації мовою оригіналу</b>	Бакалавр. Бакалавр громадського здоров'я.
<b>Офіційна назва програми</b>	Косметологія здорової естетики людини
<b>Тип диплому та обсяг освітньо-професійної програми</b>	Диплом бакалавра, одиночний, 240 кредитів ЄКТС, термін навчання: <ul style="list-style-type: none"> <li>✓ на базі повної загальної середньої освіти становить 240 кредитів ЄКТС;</li> <li>✓ на базі ступеня «молодший бакалавр» (освітньо-кваліфікаційного рівня «молодший спеціаліст») заклад вищої освіти має право визнати та перерахувати кредити ЄКТС, отримані в межах попередньої освітньої програми підготовки молодшого бакалавра (молодшого спеціаліста) обсягом не більше, ніж 60 кредитів ЄКТС. Мінімум 50% обсягу освітньої програми має бути спрямовано на забезпечення загальних та спеціальних (фахових) компетентностей за спеціальністю, визначених стандартом вищої освіти.</li> </ul>
<b>Кваліфікація в дипломі</b>	Ступінь вищої освіти – Бакалавр Спеціальність – 229 Громадське здоров'я Освітня програма – Косметологія здорової естетики людини
<b>Наявність акредитації</b>	Акредитація відсутня. Освітньо-професійна програма буде подана до Національного агентства із забезпечення якості вищої освіти у 2027-2028 н.р.
<b>Цикл/рівень</b>	НРК України – 6 рівень, FQ-EHEA – перший цикл, EQF-LL – 6 рівень.
<b>Передумови</b>	Наявність повної загальної середньої освіти або освітньо-професійного ступеня фахового молодшого бакалавра.
<b>Мова викладання</b>	Українська.
<b>Термін дії освітньої програми</b>	До 1 липня 2028 р.

<b>Інтернет-адреса постійного розміщення опису освітньої програми</b>	<a href="https://uni-sport.edu.ua">https://uni-sport.edu.ua</a>
<b>2 – Мета освітньої програми</b>	
Підготовка фахівців, здатних розв'язувати складні спеціалізовані задачі і професійно-прикладні проблеми у сфері громадського здоров'я, в тому числі з використанням сучасних технологій естетичної медицини.	
<b>3 – Характеристика освітньої програми</b>	
<b>Предметна область (галузь знань, спеціальність, спеціалізація)</b>	Галузь знань: 22 Охорона здоров'я. Спеціальність: 229 Громадське здоров'я.
<b>Орієнтація освітньої програми</b>	Освітньо-професійна програма прикладної спрямованості. Базується на інноваційних ідеях, поняттях, парадигмах, концепціях, теоріях та інших результатах сучасних наукових досліджень з проектування та використання спеціальних технологій, аналізу розвитку системи громадського здоров'я у межах яких можлива подальша професійна кар'єра або продовження навчання для здобуття вищої освіти (другого) магістерського рівня.
<b>Основний фокус освітньої програми та спеціалізації</b>	Спеціальна освіта та професійна підготовка з громадського здоров'я. Освітня програма оснований на загальноприйнятих вимогах та сучасних підходах формування і розвитку системи громадського здоров'я за напрямками економіки та менеджменту у галузі охорони здоров'я, санітарно-гігієнічного та епідеміологічного нагляду, профілактики інфекційних та неінфекційних захворювань, страхової медицини, демографічної та медичної статистики, популяризації та промоції здоров'я, в тому числі засобами естетичної медицини. Ключові слова: громадське здоров'я, стан здоров'я населення, менеджмент у галузі охорони здоров'я, санітарно-гігієнічний нагляд, епідеміологія, статистика, профілактика захворювань, промоція здоров'я, косметологія здорової естетики людини.

<b>Особливості програми</b>	Освітньо-професійна програма спрямована на формування загальних та спеціальних (фахових) компетентностей, визначених стандартом вищої освіти для першого (бакалаврського) рівня за спеціальністю 229 Громадське здоров'я, який затверджено наказом Міністерства освіти і науки України від 04.08.2020 р. № 1000.
<b>4 – Придатність випускників до працевлаштування та подальшого навчання</b>	
<b>Придатність до працевлаштування</b>	<p>Фахівець підготовлений до професійної діяльності в компаніях, малих підприємствах та інститутах технологічного, соціального, медичного сектору та галузі охорони здоров'я і праці (обліку та управління функціональними процесами, промоції здоров'я, профілактики захворювань у галузях охорони здоров'я, освіти, культури, фізкультурно-спортивної діяльності, відпочинку, охорони навколишнього середовища, естетики людини).</p> <p>Випускники здатні виконувати професійну діяльність в різних лінійних і функціональних підрозділах організацій усіх форм власності та організаційно-правових форм, а також освітніх, наукових, консультаційних, консалтингових, конструкторських і проектних організацій та установ; підрозділах органів державного, муніципального та приватного управління відповідно до Національного класифікатора України «Класифікація професій» ДК 003:2010 код 2225.2:</p> <p>Розділ 3 Фахівці</p> <p>3152 Інспектори з безпеки руху, охорони праці та якості</p> <p>3221 Медичні асистенти</p> <p>3222 Гігієністи</p> <p>3229 Інші асистенти професіоналів в галузі сучасної медицини (крім медичних сестер)</p> <p>3241 Фахівці, що практикують в галузі нетрадиційної медицини</p>

	<p>3491 Лаборанти та техніки в інших сферах наукових досліджень</p> <p>3434 Допоміжний персонал у сфері статистики та математики</p> <p>3412 Страхові агенти</p> <p>3436 Помічники керівників</p> <p>5132 Працівники з надання послуг пацієнтам лікувальних закладів</p> <p>5141 Косметики</p>
<b>Подальше навчання</b>	Випускники можуть продовжувати навчання для здобуття вищої освіти на другому (магістерському) рівні та набути додаткових кваліфікацій у системі післядипломної освіти.
<b>5 – Викладання та оцінювання</b>	
<b>Викладання та навчання</b>	<p>Освітній процес здійснюється на засадах студентоцентризму, компетентнісного підходу, партнерства науково-педагогічних працівників і студентів, самоосвіти, проблемно-орієнтованого навчання, інтеграції навчальної та наукової діяльності, професійної спрямованості.</p> <p>Проведення лекційних, практичних занять, тренінгів; організація майстер-класів, круглих столів, наукових конференцій та семінарів; залучення студентів до участі в проектних роботах, конкурсах, олімпіадах та науково-дослідних заходах. Залучення кваліфікованих практикуючих фахівців до проведення навчальних занять.</p>
<b>Оцінювання</b>	<p>Поточний контроль: опитування; виступи на практичних (семінарських) заняттях; експрес-контроль; перевірка результатів виконання різноманітних індивідуальних завдань; презентації; есе; портфоліо; оцінювання засвоєння навчального матеріалу, запланованого на самостійне опрацювання студентом.</p> <p>Семестровий контроль: екзамени та заліки з урахуванням суми накопичених протягом вивчення дисциплін балів, захист звіту з практики.</p> <p>Атестація здобувачів вищої освіти здійснюється у формі публічного захисту кваліфікаційної роботи.</p>

	Оцінювання здійснюється за 100-бальною шкалою.
<b>6 – Програмні компетентності</b>	
<b>Інтегральна компетентність</b>	Здатність розв'язувати складні спеціалізовані задачі та практичні проблеми у процесі професійної діяльності або навчання у сфері громадського здоров'я, що передбачає застосування теорій та методів громадського здоров'я і характеризується комплексністю та невизначеністю умов.
<b>Загальні компетентності (ЗК)</b>	<ol style="list-style-type: none"> <li>1. Здатність до абстрактного мислення, аналізу та синтезу.</li> <li>2. Здатність спілкуватися державною мовою як усно, так і письмово.</li> <li>3. Здатність спілкуватися іноземною мовою.</li> <li>4. Здатність вчитися і оволодівати сучасними знаннями.</li> <li>5. Здатність до пошуку, оброблення та аналізу інформації з різних джерел.</li> <li>6. Здатність до міжособистісної взаємодії.</li> <li>7. Здатність приймати обґрунтовані рішення.</li> <li>8. Здатність реалізувати свої права і обов'язки як члена суспільства, усвідомлення цінності громадянського (вільного демократичного) суспільства та необхідності його сталого розвитку, верховенства права, прав і свобод людини і громадянина в Україні.</li> <li>9. Здатність зберігати та примножувати моральні, культурні, наукові цінності і досягнення суспільства на основі розуміння історії та закономірностей розвитку предметної області, її місця у загальній системі знань про природу і суспільство та у розвитку суспільства, техніки і технологій, використовувати різні види та форми рухової активності для активного відпочинку та ведення здорового способу життя.</li> <li>10. Усвідомлення рівних можливостей та гендерних проблем.</li> </ol>



**Спеціальні (фахові,  
предметні)  
компетентності  
(СК)**

1. Здатність критично осмислювати та застосовувати сучасні теорії, концепції, принципи, методи, методика та технології сфери громадського здоров'я.

2. Здатність здобувати нові знання у сфері громадського здоров'я та інтегрувати їх з уже наявними.

3. Здатність інтерпретувати результати досліджень у сфері громадського здоров'я, робити обґрунтовані висновки та надавати відповідні рекомендації.

4. Здатність оцінювати ризики виникнення та перебігу найбільш поширених захворювань та фактори, що на них впливають, а також оцінювати вплив різних детермінант на здоров'я населення.

5. Здатність використовувати у професійній діяльності сучасні теорії, методи соціальних наук та наук про здоров'я.

6. Здатність застосовувати основні принципи та методи епідеміологічної діагностики, епідеміологічного аналізу, нагляду за інфекційними та неінфекційними хворобами, в тому числі пов'язаними з наданням медичної допомоги.

7. Здатність проводити ефективну комунікацію у сфері громадського здоров'я з використанням сучасних каналів та технік комунікації.

8. Здатність формувати і вдосконалювати у інших осіб спеціальні знання і навички у сфері громадського здоров'я.

9. Здатність застосовувати основні підходи та методи попередження і контролю фізичних, хімічних, біологічних, радіаційних та інших загроз для здоров'я і безпеки населення.

10. Здатність обґрунтовувати та планувати заходи з профілактики (первинної, вторинної та третинної) захворювань, захисту та зміцнення здоров'я населення, та сприяти їх реалізації на практиці.

	<p>11. Здатність враховувати комерційний та економічний контекст при управлінні проектами та відповідати за прийняті рішення.</p> <p>12. Здатність використовувати на практиці системи моніторингу і оцінки ефективності інтервенцій, програм та політик в громадському здоров'ї.</p> <p>13. Здатність впроваджувати, засновані на доказах стратегії, політики та інтервенції громадського здоров'я із залученням зацікавлених сторін.</p>
<b>7 – Програмні результати навчання (ПРН)</b>	
<ol style="list-style-type: none"> <li>1. Володіти категоріальним та методологічним апаратом сфери громадського здоров'я, використовувати відповідні методи та інструменти у професійній діяльності.</li> <li>2. Критично осмислювати факти, аналізувати та узагальнювати інформацію у професійній сфері.</li> <li>3. Приймати ефективні рішення з урахуванням цілей, ресурсів, законодавчих обмежень.</li> <li>4. Вільно спілкуватися державною та англійською мовами усно і письмово з професійних питань.</li> <li>5. Знати та застосовувати основні методи підтримки здорового способу життя та рухової активності.</li> <li>6. Використовувати спеціалізоване програмне забезпечення, бази даних, інформаційно-комунікаційні технології для розв'язання складних задач у сфері громадського здоров'я.</li> <li>7. Використовувати теорії та методи соціальних наук, сучасні методи статистики, наук про здоров'я для визначення впливу різних детермінант на здоров'я населення.</li> <li>8. Збирати, оцінювати та аналізувати дані щодо громадського здоров'я, зокрема, результати лабораторних досліджень, демографічні та епідеміологічні показники та здійснювати епіднагляд.</li> <li>9. Планувати і здійснювати прикладні дослідження у сфері громадського здоров'я, аналізувати їх результати, обґрунтовувати висновки.</li> <li>10. Планувати та здійснювати заходи з попередження і контролю фізичних, хімічних, біологічних, радіаційних та інших загроз для здоров'я і безпеки населення.</li> <li>11. Розуміти принципи розробки та впровадження, планувати та здійснювати заходи з профілактики (первинної, вторинної та третинної) захворювань, а також заходи спрямовані на захист та зміцнення здоров'я населення.</li> </ol>	

12. Розуміти принципи розробки та використовувати у професійній діяльності системи моніторингу і оцінки ефективності інтервенцій, програм та політик в громадському здоров'ї.

13. Брати участь у розробці стратегій, політик та заходів з громадського здоров'я, здійснювати ефективну комунікацію у сфері громадського здоров'я з використанням різних каналів та технік комунікації з метою донесення ідей, рішень та власного досвіду до фахівців і нефахівців.

14. Оцінювати ефективність програм і послуг сфери громадського здоров'я, спрямованих на поліпшення здоров'я населення.

### **8 – Ресурсне забезпечення реалізації програми**

<b>Кадрове забезпечення</b>	Науково-педагогічні працівники, які здійснюють освітній процес з реалізації програми, відповідають кадровим вимогам, що передбачені Ліцензійними умовами провадження освітньої діяльності.
<b>Матеріально-технічне забезпечення</b>	Площа навчальних приміщень для здійснення освітнього процесу з реалізації програми, рівень забезпеченості їх комп'ютерними робочими місцями та мультимедійним обладнанням, соціально-побутова інфраструктура відповідають вимогам, що передбачені Ліцензійними умовами провадження освітньої діяльності у сфері вищої та післядипломної освіти для осіб з вищою освітою.
<b>Інформаційне та навчально-методичне забезпечення</b>	<p>Інформаційне забезпечення:</p> <ul style="list-style-type: none"> <li>✓ п'ять вітчизняних та закордонних фахових періодичних видань відповідного або спорідненого спеціальності профілю у бібліотеці університету;</li> <li>✓ доступ до баз даних періодичних наукових видань англійською мовою відповідного або спорідненого спеціальності профілю;</li> <li>✓ офіційний веб-сайт університету: <a href="https://uni-sport.edu.ua">https://uni-sport.edu.ua</a>;</li> <li>✓ сторінка на офіційному веб-сайті університету англійською мовою: <a href="https://uni-sport.edu.ua/node/2734">https://uni-sport.edu.ua/node/2734</a>;</li> <li>✓ офіційний веб-сайт університету для дистанційного навчання <a href="https://dn.uni-sport.edu.ua">https://dn.uni-sport.edu.ua</a>;</li> </ul> <p>Навчально-методичне забезпечення:</p>

	<ul style="list-style-type: none"> <li>✓ освітньо-професійна програма, навчальні плани, за якими здійснюється підготовка здобувачів вищої освіти за цією програмою;</li> <li>✓ робочі програми і силабуси з усіх навчальних дисциплін навчальних планів;</li> <li>✓ програми з усіх видів практичної підготовки;</li> <li>✓ методичні матеріали для підготовки кваліфікаційної роботи.</li> </ul>
<b>9 – Академічна мобільність</b>	
<b>Міжнародна кредитна мобільність</b>	<p>Угоди за програмою про подвійне дипломування між Національним університетом фізичного виховання і спорту України та:</p> <ul style="list-style-type: none"> <li>✓ Університетом ім. Вінсента Поля (м. Люблін, Польща) на 2024–2028 роки;</li> </ul> <p>Угоди за програмою Erasmus+ між Національним університетом фізичного виховання і спорту України та:</p> <ul style="list-style-type: none"> <li>✓ Латвійською академією спортивної педагогіки (м. Рига, Латвія) на 2021–2024 роки;</li> <li>✓ Гданським університетом фізичного виховання і спорту (м. Гданськ, Польща) на 2021–2024 роки;</li> <li>✓ Литовським Спортивним Університетом (м. Вільнюс, Литва) на 2021–2024 роки.</li> </ul>
<b>Навчання іноземних здобувачів вищої освіти</b>	<p>Іноземні студенти навчаються в університеті відповідно до умов, визначених законодавством України.</p>

## 2. Перелік компонент освітньо-професійної програми та їх логічна послідовність.

### 2.1. Перелік компонент освітньої програми (ОП)

Код	Компоненти освітньої програми (навчальні дисципліни, практики, кваліфікаційна робота)	Кількість кредитів	Форма підсумкового контролю
1	2	3	4
<b>Обов'язкові компоненти ОП</b>			
<i>Цикл спеціальності</i>			
ОК.ЦС 1	Історія України	3	Екзамен
ОК.ЦС 2	Іноземна мова (за професійним спрямуванням, рівень А1-А2)	4	Залік, екзамен
ОК.ЦС 3	Латинська мова медична термінологія	3	Екзамен
ОК.ЦС 4	Українська мова (за професійним спрямуванням)	3	Екзамен
ОК.ЦС 5	Польська мова (за професійним спрямуванням, рівень А1)	4	Залік, екзамен
ОК.ЦС 6	Основи медичної статистики	3	Залік
ОК.ЦС 7	Основи медичних знань	3	Залік
ОК.ЦС 8	Біомеханіка та клінічна кінезіологія	3	Залік
ОК.ЦС 9	Медична інформатика	3	Залік
ОК.ЦС 10	Громадське здоров'я	3	Екзамен
ОК.ЦС 11	Економіка охорони здоров'я	3	Екзамен
ОК.ЦС 12	Організація охорони здоров'я	3	Екзамен
ОК.ЦС 13	Промоція здоров'я	3	Екзамен
ОК.ЦС 14	Соціальне та медичне страхування	3	Залік
ОК.ЦС 15	Основи паліативної медицини та хоспісу	3	Залік
ОК.ЦС 16	Біостатистика	3	Екзамен
ОК.ЦС 17	Ознайомча практика за профілем біостатистики	3	Залік
ОК.ЦС 18	Фізичне виховання (фітнес, спортивні танці)	3	Залік
ОК.ЦС 19	Нормальна анатомія людини	8	Екзамен
ОК.ЦС 20	Іноземна мова (за професійним спрямуванням, рівень А2-В1)	3	Екзамен
ОК.ЦС 21	Польська мова (за професійним спрямуванням, рівень А2)	4	Залік, екзамен
ОК.ЦС 22	Основи соціології та медичне право	3	Залік

ОК.ЦС 23	Професійна етика, деонтологія та охорона праці	3	Залік
ОК.ЦС 24	Медична біологія з основами паразитології	3	Екзамен
ОК.ЦС 25	Медична та біологічна фізика	3	Екзамен
ОК.ЦС 26	Основи цитології, гістології та генетики	3	Екзамен
ОК.ЦС 27	Нормальна фізіологія людини	4	Залік, екзамен
ОК.ЦС 28	Гігієна з основами санітарно-гігієнічного нагляду	3	Екзамен
ОК.ЦС 29	Біологічна та біоорганічна хімія	4	Залік, екзамен
ОК.ЦС 30	Фізичне виховання (спортивні та рекреаційні ігри)	3	Залік
ОК.ЦС 31	Польська мова (за професійним спрямуванням, рівень B1)	4	Залік, екзамен
ОК.ЦС 32	Основи медичної психології та психосоматики	3	Залік
ОК.ЦС 33	Європейський стандарт комп'ютерної грамотності	3	Екзамен
ОК.ЦС 34	Патоморфологія та патофізіологія	3	Екзамен
ОК.ЦС 35	Мікробіологія, вірусологія, імунологія та алергологія	4	Екзамен
ОК.ЦС 36	Основи лабораторної діагностики та методологія наукових досліджень	3	Екзамен
ОК.ЦС 37	Перша долікарська допомога	3	Екзамен
ОК.ЦС 38	Основи фізичної терапії та масажу	3	Залік
ОК.ЦС 39	WELLNESS та SPA процедури	3	Залік
ОК.ЦС 40	Екологія з основами токсикології	3	Залік
ОК.ЦС 41	Дієтика, сенсорика та ароматерапія	3	Залік
ОК.ЦС 42	Професійно-орієнтована практика	5	Залік
ОК.ЦС 43	Польська мова (за професійним спрямуванням, рівень B2)	4	Залік, екзамен
ОК.ЦС 44	Основи патентознавства	3	Залік
ОК.ЦС 45	Менеджмент та маркетинг охорони здоров'я	3	Екзамен
ОК.ЦС 46	Фармакологія за професійним спрямуванням	3	Екзамен
ОК.ЦС 47	Інфекційні хвороби	3	Екзамен
ОК.ЦС 48	Епідеміологія з основами санітарно-епідеміологічного контролю	4	Екзамен

ОК.ЦС 49	Пропедевтика внутрішньої медицини	3	Екзамен
ОК.ЦС 50	Основи демографії та соціально-гігієнічний моніторинг	3	Залік
ОК.ЦС 51	Міждисциплінарна курсова робота	8	Екзамен
ОК.ЦС 52	Практика за профілем майбутньої професійної діяльності	6	Залік
<b>Загальний обсяг обов'язкових компонент:</b>		<b>180</b>	
<b>Вибіркові компоненти ОП*</b>			
<b>Вибірковий блок 1 (II курс)</b>			
ВК.ГЗ 1.1	Основи дерматології	3	Залік
ВК.ГЗ 1.2	Валеологія		
ВК.ГЗ 1.3	Основи косметичної хімії	3	Залік
ВК.ГЗ 1.4	Якість, стандартизація та сертифікація лікарських засобів		
ВК.ГЗ 1.5	Основи мануальної косметології догляду	3	Залік
ВК.ГЗ 1.6	Основи інтегративної медицини		
ВК.ГЗ 1.7	Естетика	3	Залік
ВК.ГЗ 1.8	Основи ділового етикету		
ВК.ГЗ 1.9	Професійне спілкування польською мовою у косметології	3	Залік
ВК.ГЗ 1.10	Гігієнічний супровід у сфері ФКіС		
ВК.ГЗ 1.11	Ознайомча практика в області естетичної медицини	5	Залік
ВК.ГЗ 1.12	Ознайомча практика в області інтегративної медицини		
<b>Усього:</b>		<b>20</b>	
<b>Вибірковий блок 2 (III курс)</b>			
ВК.ГЗ 2.1	Основи ендокринології	3	Залік
ВК.ГЗ 2.2	Основи нетрадиційної медицини		
ВК.ГЗ 2.3	Візаж з елементами стилізації та декорації тіла	3	Залік
ВК.ГЗ 2.4	Актуальні проблеми профілактики тютюнопаління, алкоголізму, токсикоманії і наркоманії		
ВК.ГЗ 2.5	Клінічна дерматологія	3	Залік
ВК.ГЗ 2.6	Теорія і методика адаптивного фізичного виховання		
ВК.ГЗ 2.7	Професійна апаратна косметологія догляду	3	Залік
ВК.ГЗ 2.8	Основи ерготерапії		
ВК.ГЗ 2.9	Основи мануальної косметології	3	Залік

	краси		
ВК.ГЗ 2.10	Спортивна медицина		
ВК.ГЗ 2.11	Ознайомча практика в області косметики для догляду, оздоровлення та коригування	5	Залік
ВК.ГЗ 2.12	Ознайомча практика в області страхової медицини		
<b>Усього:</b>		<b>20</b>	
<b>Вибірковий блок 3 (IV курс)</b>			
ВК.ГЗ 3.1	Косметологія патологічних станів з основами пластичної хірургії	3	Залік
ВК.ГЗ 3.2	Основи онкології		
ВК.ГЗ 3.3	Рецептура у косметології	3	Залік
ВК.ГЗ 3.4	Побічна дія ліків		
ВК.ГЗ 3.5	Елементи косметичної ботаніки, лікарські трави та натуральна косметика	3	Залік
ВК.ГЗ 3.6	Обладнання парфумерно-косметичного виробництва		
ВК.ГЗ 3.7	Естетична дерматологія та таласотерапія	3	Залік
ВК.ГЗ 3.8	Основи венерології		
ВК.ГЗ 3.9	Основи подології	3	Залік
ВК.ГЗ 3.10	Імунопрофілактика інфекційних хвороб		
ВК.ГЗ 3.11	Професійна апаратна косметологія краси та візаж	5	Залік
ВК.ГЗ 3.12	Спортивна косметологія		
<b>Усього:</b>		<b>20</b>	
<b>Загальний обсяг вибірових компонент:</b>		<b>60</b>	
<b>ЗАГАЛЬНИЙ ОБСЯГ ОСВІТНЬОЇ ПРОГРАМИ</b>		<b>240</b>	

\* Здобувачі вищої освіти II курсу обирають компоненти ОП із сумарним обсягом 20 кредитів ЄКТС з вибірового блоку 1 (1 дисципліну на 5 кредитів та 5 дисциплін на 3 кредити), III курсу – 20 кредитів ЄКТС з вибірового блоку 2 (1 дисципліну на 5 кредитів та 5 дисциплін на 3 кредити), IV курсу – 20 кредитів ЄКТС з вибірового блоку 2 (1 дисципліну на 5 кредитів та 5 дисциплін на 3 кредити).



## 2.2. Структурно-логічна схема ОПШ

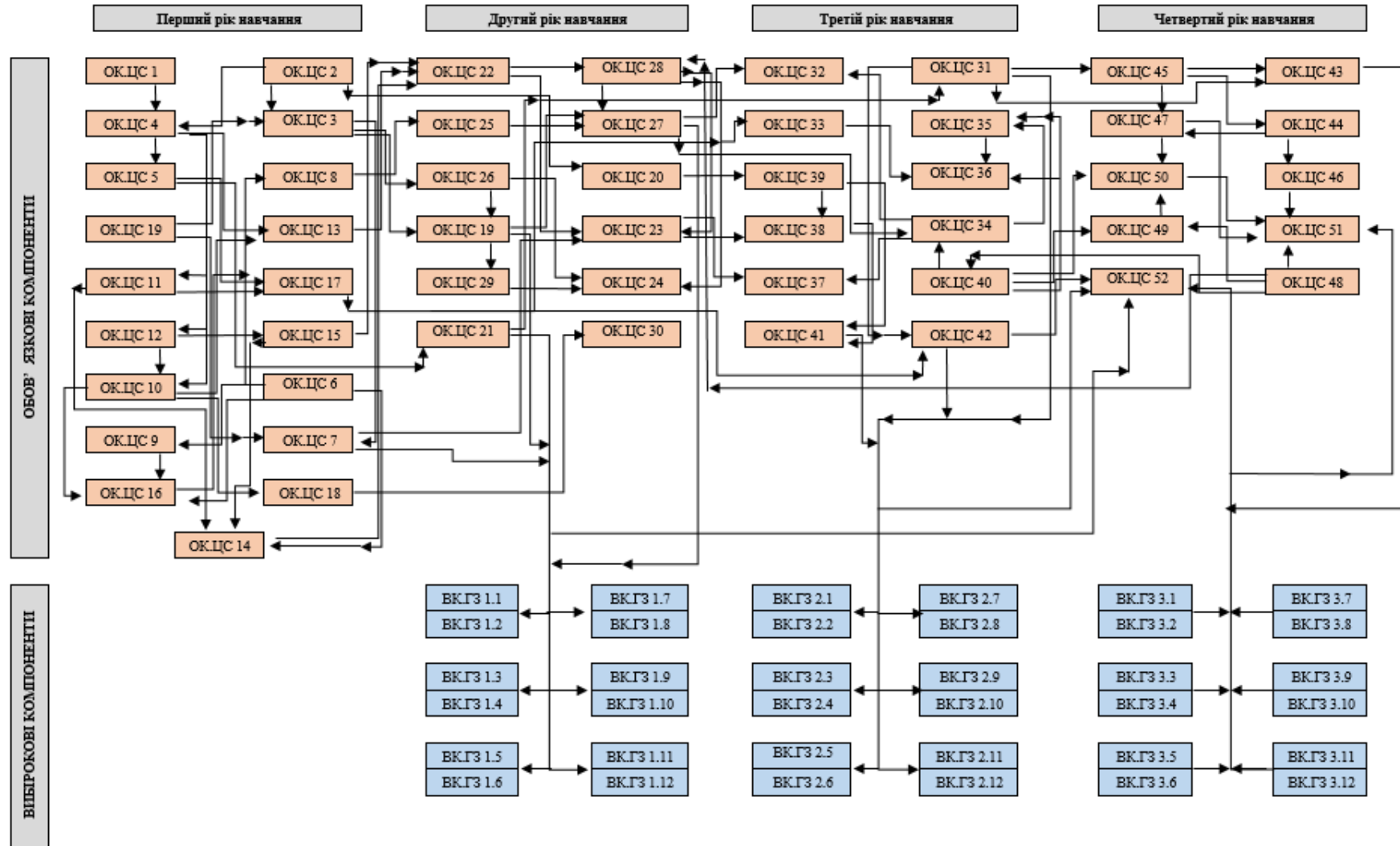

### **3. Форма атестації здобувачів вищої освіти**

Атестація здобувачів першого рівня вищої освіти за спеціальністю 229 Громадське здоров'я здійснюється у формі публічного захисту кваліфікаційної роботи.

Кваліфікаційна робота передбачає розв'язання складної спеціалізованої задачі та/або практичної проблеми у сфері громадського здоров'я, що характеризується комплексністю та невизначеністю умов, потребує застосування теоретичних положень і методів сфери громадського здоров'я.

У кваліфікаційній роботі не повинно бути академічного плагіату, фальсифікації та фабрикації.

Кваліфікаційна робота має бути оприлюднена на офіційному сайті закладу вищої освіти або його підрозділу, або у репозитарії закладу вищої освіти.

### **4. Система внутрішнього забезпечення якості вищої освіти**

В Національному університету фізичного виховання і спорту України функціонує система забезпечення якості освітньої діяльності та якості вищої освіти (система внутрішнього забезпечення якості), яка передбачає здійснення таких процедур і заходів:

- 1) визначення принципів та процедур забезпечення якості вищої освіти;
- 2) здійснення моніторингу та періодичного перегляду освітніх програм;
- 3) щорічне оцінювання здобувачів вищої освіти, науково-педагогічних і педагогічних працівників закладу вищої освіти та регулярне оприлюднення результатів таких оцінювань на офіційному веб-сайті закладу вищої освіти, на інформаційних стендах та в будь-який інший спосіб;
- 4) забезпечення підвищення кваліфікації педагогічних, наукових і науково-педагогічних працівників;
- 5) забезпечення наявності необхідних ресурсів для організації освітнього процесу, у тому числі самостійної роботи студентів, за кожною освітньою програмою;
- 6) забезпечення наявності інформаційних систем для ефективного управління освітнім процесом;
- 7) забезпечення публічності інформації про освітні програми, ступені вищої освіти та кваліфікації;
- 8) забезпечення дотримання академічної доброчесності працівниками закладів вищої освіти та здобувачами вищої освіти, у тому числі створення і забезпечення функціонування ефективної системи запобігання та виявлення академічного плагіату;
- 9) інших процедур і заходів.

Система забезпечення закладом вищої освіти якості освітньої діяльності та якості вищої освіти (система внутрішнього забезпечення якості) за його поданням оцінюється Національним агентством із забезпечення якості вищої освіти або акредитованими ним незалежними установами оцінювання та забезпечення якості вищої освіти на предмет її відповідності вимогам до системи забезпечення якості вищої освіти, що затверджуються Національним агентством із забезпечення якості вищої освіти.









