

**МІНІСТЕРСТВО ОСВІТИ І НАУКИ УКРАЇНИ**  
**НАЦІОНАЛЬНИЙ УНІВЕРСИТЕТ**  
**ФІЗИЧНОГО ВИХОВАННЯ І СПОРТУ УКРАЇНИ**

**ОСВІТНЬО-ПРОФЕСІЙНА ПРОГРАМА**  
**«Організація фізкультурно-спортивної діяльності»**  
**першого (бакалаврського) рівня вищої освіти**  
**за спеціальністю А7 Фізична культура і спорт**  
**спеціалізації «Організація фізкультурно-спортивної діяльності»**  
**галузі знань А Освіта**  
**(нова редакція)**

**Освітня кваліфікація: Бакалавр фізичної культури і спорту**  
**за спеціалізацією «Організація фізкультурно-спортивної діяльності»**

**ЗАТВЕРДЖЕНО**

Вченою радою Національного університету  
фізичного виховання і спорту України  
протокол № \_\_ від \_\_\_\_\_ 2025 р.,  
Голова Вченої ради

\_\_\_\_\_ Мирослав ДУТЧАК

Введено в дію наказом в.о. ректора  
від \_\_\_\_\_ 2025 р. № \_\_\_\_-заг.

Київ 2025

**ЛИСТ ПОГОДЖЕННЯ**  
освітньо-професійної програми

Проректор з навчально-методичної роботи

Оксана ШИНКАРУК

Начальник навчально-методичного відділу

Ольга Д'ЯЧЕНКО

Начальник відділу забезпечення якості вищої освіти

Сергій ПОПОВИЧ

Розглянуто та погоджено на засіданні вченої ради факультету спорту та менеджменту (протокол № \_\_ від \_\_\_\_\_ 202\_\_р.)  
Декан факультету спорту та менеджменту

В'ячеслав СЕМЕНЕНКО

Розглянуто та погоджено на засіданні кафедри менеджменту і економіки спорту (протокол № \_\_ від \_\_\_\_\_ 202\_\_р.)  
Завідувач кафедри менеджменту і економіки спорту

Тетяна ХАРЧУК

## I. ПРЕАМБУЛА

### **Нову редакцію розроблено Робочою групою у складі:**

1. Олег ВАРЕНИК – доцент кафедри менеджменту і економіки спорту, кандидат наук з фізичного виховання і спорту, доцент (гарант програми);
2. Юрій МІЧУДА – доктор наук з фізичного виховання і спорту, професор;
3. Марія ПРИЙМАК – доцент кафедри менеджменту і економіки спорту, кандидат наук з фізичного виховання і спорту, доцент.
4. Максим ОНІПЧЕНКО – здобувач вищої освіти третього (освітньо-наукового) рівня за освітньо-науковою програмою «Фізична культура і спорт».
5. Дар'я ШЕВЧЕНКО – здобувачка вищої освіти першого (бакалаврського) рівня за освітньо-професійною програмою «Організація фізкультурно-спортивної діяльності» спеціальності 017 Фізична культура і спорт.

### **Рецензії-відгуки зовнішніх стейкхолдерів:**

1. Євгеній БАЖЕНКОВ – голова Центральної ради Фізкультурно-спортивного товариства «Спартак», доктор економічних наук, доцент.
2. Валентин ГРУЗДСВ – генеральний директор державного підприємства «Національний спортивний комплекс «Олімпійський»
3. Олена ТІМАШЕВА – завідувач кафедри фізичного виховання і педагогіки спорту Київського столичного університету імені Бориса Грінченка, кандидат наук з фізичного виховання і спорту
4. Андрій МАЗУРКЕВИЧ – президент Баскетбольного клубу «Хижаки», магістр з фізичного виховання і спорту

**II. Профіль освітньо-професійної програми зі спеціальності  
А7 Фізична культура і спорт за спеціалізацією  
«Організація фізкультурно-спортивної діяльності»**

<b>2.1. Загальна інформація</b>	
<b>Повна назва закладу вищої освіти та структурного підрозділу</b>	Національний університет фізичного виховання і спорту України; кафедра менеджменту і економіки спорту.
<b>Ступінь вищої освіти та назва освітньої кваліфікації мовою оригіналу</b>	Бакалавр. Бакалавр фізичної культури і спорту за спеціалізацією «Організація фізкультурно-спортивної діяльності»
<b>Офіційна назва освітньо-професійної програми</b>	Організація фізкультурно-спортивної діяльності
<b>Тип диплому та обсяг освітньо-професійної програми</b>	<p>Диплом бакалавра, одиничний, 240 кредитів ЄКТС, строк навчання:</p> <p>на базі повної загальної середньої освіти становить 3 роки 10 місяців (денна форма здобуття вищої освіти) та 4 роки 10 місяців (заочна форма здобуття вищої освіти);</p> <p>на базі ступеня «молодший бакалавр» (освітньо-кваліфікаційного рівня «молодший спеціаліст»), 1 рік 10 місяців (денна форма здобуття вищої освіти) та 2 роки 10 місяців (заочна форма здобуття вищої освіти): з перезарахуванням не більше ніж 120 кредитів ЄКТС, отриманих у межах попередньої освітньої програми підготовки молодшого бакалавра (молодшого спеціаліста) за спеціальністю 017 Фізична культура і спорт; перезарахуванням не більше ніж 60 кредитів ЄКТС за іншими спеціальностями;</p> <p>на основі ступеня «фаховий молодший бакалавр», 2 роки 10 місяців (денна форма здобуття вищої освіти) та 3 роки 10 місяців (заочна форма здобуття вищої освіти): з перезарахуванням не більше ніж 60 кредитів ЄКТС, отриманих за попередньою освітньою програмою фахової передвищої освіти;</p> <p>на базі ступеня «бакалавр» або вищого ступеня вищої освіти, 2 роки 10 місяців (заочна форма здобуття вищої освіти) з перезарахуванням 60 кредитів ЄКТС, отриманих в межах попередньої освітньої програми за іншою спеціальністю.</p> <p>55% обсягу освітньо-професійної програми спрямовано на забезпечення загальних та спеціальних (фахових) компетентностей за спеціальністю, визначених стандартом вищої освіти для першого (бакалаврського) рівня за спеціальністю А7 Фізична культура і спорт.</p> <p>Приєм на основі ступенів «молодший бакалавр», «фаховий молодший бакалавр» або освітньо-кваліфікаційного рівня «молодший спеціаліст» здійснюється за результатами зовнішнього незалежного оцінювання в порядку, визначеному законодавством.</p>

<b>Кваліфікація в дипломі</b>	Ступінь вищої освіти Бакалавр Спеціальність А7 Фізична культура і спорт Спеціалізація – Організація фізкультурно-спортивної діяльності Освітньо-професійна програма Організація фізкультурно-спортивної діяльності
<b>Наявність акредитації</b>	Сертифікат Міністерства освіти і науки України про акредитацію спеціальності 017 Фізична культура і спорт: Серія УД № 11008253 від 3 січня 2019 року. Термін дії сертифіката до 1 липня 2026 року.
<b>Цикл/рівень</b>	НРК України – 6 рівень, FQ-EHEA – перший цикл, EQF-LL – 6 рівень.
<b>Передумови</b>	Наявність повної загальної середньої освіти або ступеня «молодший бакалавр» (освітньо-кваліфікаційного рівня «молодший спеціаліст»), або ступеня «фаховий молодший бакалавр», або ступеня «бакалавр» чи вищого ступеня вищої освіти з іншої спеціальності.
<b>Мова викладання</b>	Українська.
<b>Термін дії освітньо-професійної програми</b>	До 1 липня 2026 р.
<b>Інтернет-адреса постійного розміщення опису освітньо-професійної програми</b>	<a href="https://uni-sport.edu.ua/content/osvitni-programy">https://uni-sport.edu.ua/content/osvitni-programy</a> <a href="https://uni-sport.edu.ua/sites/default/files/vseDocumenti/trenerska_diyalnist_v_obranomu_vydi_sportu.pdf">https://uni-sport.edu.ua/sites/default/files/vseDocumenti/trenerska_diyalnist_v_obranomu_vydi_sportu.pdf</a>
<b>2.2. Мета освітньо-професійної програми</b>	
Підготовка фахівців, здатних виявляти й ефективно розв'язувати складні спеціалізовані завдання та практичні проблеми у сфері фізичної культури і спорту, зокрема в організації фізкультурно-спортивної діяльності	
<b>2.3. Опис предметної області</b>	
<b>Предметна область (галузь знань, спеціальність, спеціалізація)</b>	Галузь знань: А Освіта Спеціальність: А7 Фізична культура і спорт. Спеціалізація: Організація фізкультурно-спортивної діяльності
<b>Об'єкти вивчення та діяльності</b>	Сфера фізичної культури і спорту
<b>Цілі навчання</b>	Підготовка фахівців, здатних розв'язувати складні спеціалізовані завдання та практичні проблеми, що характеризується комплексністю та невизначеністю умов, під час професійної діяльності у сфері фізичної культури і спорту або у процесі навчання.
<b>Теоретичний зміст предметної області</b>	Парадигми, концепції, теорії фізичної культури і спорту; загальна теорія управління; соціально-гуманітарні науки; педагогіка і психологія; основи анатомії, фізіології, біохімії,

	гігієни, спортивної медицини; загальна теорія здоров'я, здорового способу життя.
<b>Методи, методики та технології</b>	Загальнонаукові методи пізнання та дослідницької діяльності; спостереження, опитування, тестування та вимірювання у фізичній культурі і спорті; словесні, наочні та практичні методи фізичного виховання та спортивної підготовки; технології організації діяльності суб'єктів фізичної культури і спорту, організації та проведення фізкультурно-оздоровчих та спортивних заходів; надання долікарської допомоги; інформаційно-комунікаційні технології.
<b>Інструменти та обладнання</b>	Сучасне інформаційно-комунікативне обладнання; спеціалізоване програмне забезпечення; фізкультурно-спортивне спорядження та обладнання.
<b>Орієнтація освітньо-професійної програми</b>	Освітньо-професійна програма прикладної спрямованості. Базується на сучасних наукових положеннях та узагальненнях передової практики у сфері фізичної культури і спорту з урахуванням особливостей підготовки фахівців з організації фізкультурно-спортивної діяльності та можливістю подальшого професійного кар'єрного зростання або продовження навчання для здобуття ступеня магістра.
<b>Основний фокус освітньо-професійної програми та спеціалізації</b>	Спеціальна освіта та професійна підготовка у сфері фізичної культури і спорту, зокрема в організації фізкультурно-спортивної діяльності. Ключові слова: організація діяльності, фізкультурно-спортивна організація, управлінські рішення, фізична культура і спорт.
<b>Особливості освітньо-професійної програми</b>	Освітньо-професійну програму спрямовано на формування загальних та спеціальних (фахових) компетентностей, визначених стандартом вищої освіти для першого (бакалаврського) рівня за спеціальністю 017 Фізична культура і спорт, що затверджено наказом Міністерства освіти і науки України від 24.04.2019 № 567 (із змінами, внесеними згідно з наказом Міністерства освіти і науки України від 28.05.2021 № 593). Освітньо-професійна програма узгоджується з рекомендаціями проекту з вирівнювання структури європейської вищої освіти у спортивній науці Європейської мережі спортивної освіти (ENSE).
<b>Академічні права випускників</b>	Мають право продовжити навчання на другому (магістерському) рівні вищої освіти. Набуття додаткових кваліфікацій у системі післядипломної освіти.

<b>2.4. Придатність випусників до працевлаштування та подальшого навчання</b>	
<b>Придатність до працевлаштування</b>	<p>Випускники спроможні обіймати посади, кваліфікаційні вимоги яких передбачають наявність ступеня бакалавра, у суб'єктах господарювання, що здійснюють такі види економічної діяльності (за Класифікатором видів економічної діяльності ДК 009:2010):</p> <ul style="list-style-type: none"> <li>85.51 Освіта у сфері спорту та відпочинку;</li> <li>93.11 Функціонування спортивних споруд;</li> <li>93.12 Діяльність спортивних клубів;</li> <li>93.13 Діяльність фітнес-центрів;</li> <li>93.19 Інша діяльність у сфері спорту.</li> </ul> <p>Випускники можуть займати, зокрема, такі первинні посади (за Національним класифікатором України ДК 003:2010 «Класифікатор професій»):</p> <ul style="list-style-type: none"> <li>3423 Організатор з персоналу</li> <li>3431 Оргсекретар (асоціації, союзу, федерації);</li> <li>3431 Відповідальний секретар федерації виду спорту;</li> <li>3439 Інструктор з організаційно-масової роботи;</li> <li>3439 Організатор громадських заходів.</li> <li>3475 Спортивні тренери, інструктори-методисти та професійні спортсмени:</li> <li>3475 Тренер-методист;</li> <li>3475 Інструктор-методист з фізичної культури та спорту;</li> <li>3476 Керівник аматорського дитячого колективу (гуртка, студії);</li> </ul>
<b>2.5. Викладання та оцінювання</b>	
<b>Викладання та навчання</b>	<p>Освітній процес здійснюється на засадах студентоцентризму, компетентнісного підходу, партнерства науково-педагогічних працівників і здобувачів вищої освіти, самоосвіти, проблемно-орієнтованого навчання, інтеграції навчальної та наукової діяльності, професійної спрямованості.</p> <p>Проведення лекційних, практичних занять, тренінгів; організація майстер-класів, круглих столів, наукових конференцій та семінарів; залучення здобувачів вищої освіти до участі в проєктних роботах, конкурсах, олімпіадах та науково-дослідних заходах. Залучення кваліфікованих практикуючих фахівців до проведення навчальних занять.</p>
<b>Оцінювання</b>	<p>Поточний контроль: опитування; виступи на практичних (семінарських) заняттях; експрес-контроль; перевірка результатів виконання різноманітних індивідуальних завдань; презентації; есе; портфоліо; оцінювання засвоєння навчального матеріалу, запланованого на самостійне опрацювання здобувачем вищої освіти.</p>

	<p>Семестровий контроль: екзамени та заліки з урахуванням суми накопичених протягом вивчення дисциплін балів, захист звіту з практики.</p> <p>Атестація здобувачів вищої освіти здійснюється у формі атестаційного екзамену.</p> <p>Оцінювання здійснюється за 100-бальною шкалою.</p>
<b>2.6. Компетентності випускника</b>	
<b>Інтегральна компетентність</b>	<p>Здатність розв'язувати складні спеціалізовані завдання та практичні проблеми у сфері фізичної культури і спорту або у процесі навчання, що передбачає застосування теорій та методів наук з фізичного виховання і спорту, та характеризується комплексністю та невизначеністю умов.</p>
<b>Загальні компетентності (ЗК)</b>	<ol style="list-style-type: none"> <li>1. Здатність вчитися і оволодівати сучасними знаннями.</li> <li>2. Здатність реалізовувати свої права і обов'язки як члена суспільства, усвідомлювати цінності громадянського (демократичного) суспільства та необхідність його сталого розвитку, верховенства права, прав і свобод людини і громадянина в Україні.</li> <li>3. Здатність зберігати та примножувати моральні, культурні, наукові цінності і примножувати досягнення суспільства на основі розуміння історії та закономірностей розвитку предметної області, її місця у загальній системі знань про природу і суспільство та у розвитку суспільства, техніки і технологій.</li> <li>4. Здатність працювати в команді.</li> <li>5. Здатність планувати та управляти часом.</li> <li>6. Здатність спілкуватися державною мовою як усно, так і письмово.</li> <li>7. Здатність спілкуватися іноземною мовою.</li> <li>8. Навички використання інформаційних і комунікаційних технологій.</li> <li>9. Навички міжособистісної взаємодії.</li> <li>10. Здатність бути критичним і самокритичним.</li> <li>11. Здатність діяти на основі етичних міркувань (мотивів).</li> <li>12. Здатність застосовувати знання у практичних ситуаціях.</li> <li>13. Здатність ухвалювати рішення та діяти, дотримуючись принципу неприпустимості корупції та будь-яких інших проявів недоброчесності.</li> </ol>



<p><b>Спеціальні (фахові) компетентності (СК)</b></p>	<p><b><i>Спеціальні (фахові) компетентності (СК)</i></b></p> <ol style="list-style-type: none"> <li>1. Здатність забезпечувати формування фізичної культури особистості.</li> <li>2. Здатність проводити тренування та супроводження участі спортсменів у змаганнях.</li> <li>3. Здатність до організації оздоровчо-рекреаційної рухової активності різних груп населення.</li> <li>4. Здатність визначати заходи з фізкультурно-спортивної реабілітації та форми адаптивного спорту для осіб, що їх потребують.</li> <li>5. Здатність зміцнювати здоров'я людини шляхом використання рухової активності, раціонального харчування та інших чинників здорового способу життя.</li> <li>6. Здатність до розуміння ретроспективи формування сфери фізичної культури і спорту.</li> <li>7. Здатність застосовувати знання про будову та функціонування організму людини.</li> <li>8. Здатність проводити біомеханічний аналіз рухових дій людини.</li> <li>9. Здатність надавати долікарську допомогу під час виникнення невідкладних станів.</li> <li>10. Здатність здійснювати навчання, виховання та соціалізацію людини у сфері фізичної культури і спорту, застосовуючи різні педагогічні методи та прийоми.</li> <li>11. Здатність аналізувати прояви психіки людини під час занять фізичною культурою і спортом.</li> <li>12. Здатність використовувати спортивні споруди, спеціальне обладнання та інвентар.</li> <li>13. Здатність застосовувати сучасні технології управління суб'єктами сфери фізичної культури і спорту.</li> <li>14. Здатність до безперервного професійного розвитку.</li> </ol>
	<p><b><i>Спеціальні компетентності спеціалізації (СКС)</i></b></p>
	<ol style="list-style-type: none"> <li>15. Здатність організовувати діяльність фізкультурно-спортивної організації та її підрозділів через реалізацію функцій управління.</li> <li>16. Уміння розробляти організаційно-економічну стратегію діяльності фізкультурно-спортивної організації, визначати альтернативи розвитку організаційних систем, забезпечувати високий рівень збалансованості та злагодженості взаємодії її складових елементів.</li> <li>17. Уміння на основі типових методик складати прогноз основних соціально-економічних показників та проєктувати діяльність фізкультурно-спортивної організації.</li> <li>18. Здатність до вивчення та прогнозування кон'юнктури ринку, розрахунку його місткості, визначення прогнозних показників надання послуг, аналізу поведінки споживачів і конкурентів, а також конкурентного середовища.</li> </ol>

## 2.7. Результати навчання (РН)

1. Здійснювати аналіз суспільних процесів у сфері фізичної культури і спорту, демонструвати власне бачення шляхів розв'язання існуючих проблем.
2. Спілкуватися українською та іноземною мовами у професійному середовищі, володіти фаховою термінологією та професійним дискурсом, дотримуватися етики ділового спілкування.
3. Уміти обробляти дані з використанням сучасних інформаційних та комунікаційних технологій.
4. Показувати навички самостійної роботи, демонструвати критичне та самокритичне мислення.
5. Засвоювати нову фахову інформацію, оцінювати й представляти власний досвід, аналізувати й застосовувати досвід колег.
6. Мати базові знання з проведення досліджень проблем фізичної культури і спорту, підготовки та оформлення наукової праці.
7. Здійснювати навчання руховим діям та розвиток рухових якостей людини в умовах різних форм організації занять фізичними вправами.
8. Здійснювати заходи з підготовки спортсменів, організації й проведення спортивних змагань.
9. Демонструвати готовність до зміцнення особистого та громадського здоров'я шляхом використання рухової активності людини та інших чинників здорового способу життя, проведення роз'яснювальної роботи серед різних груп населення.
10. Оцінювати рухову активність людини та її фізичний стан, складати та реалізовувати програми кондиційного тренування, організовувати та проводити фізкультурно-оздоровчі заходи.
11. Обґрунтовувати вибір заходів з фізкультурно-спортивної реабілітації та адаптивного спорту.
12. Аналізувати процеси становлення та розвитку різних напрямів спорту, олімпійського руху та олімпійської освіти на міжнародному та національному рівнях.
13. Використовувати засвоєнні уміння і навички занять популярними видами рухової активності оздоровчої спрямованості.
14. Застосовувати у професійній діяльності знання анатомічних, фізіологічних, біохімічних, біомеханічних та гігієнічних аспектів занять фізичною культурою і спортом.
15. Визначати функціональний стан організму людини та обґрунтовувати вибір засобів профілактики перенапруження систем організму осіб, які займаються фізичною культурою і спортом.
16. Надавати долікарську медичну допомогу при невідкладних станах та патологічних процесах в організмі людини.
17. Знати та розуміти сутність, принципи, методи, форми та організацію процесу навчання і виховання людини.
18. Аналізувати психічні процеси, стани та властивості людини під час занять фізичною культурою і спортом.
19. Аргументувати управлінські рішення для вирішення проблем, які виникають в роботі суб'єктів фізичної культури і спорту; мати навички лідерства.
20. Використовувати нормативні та правові акти, що регламентують професійну діяльність.
21. Застосовувати набуті теоретичні знання для розв'язання практичних завдань та змістовно інтерпретувати отримані результати.
22. Знати основи запобігання корупції, суспільної та академічної доброчесності на рівні, необхідному для формування нетерпимості до корупції та проявів недоброчесної поведінки серед здобувачів освіти та вміти застосовувати їх в професійній діяльності.
23. Використовувати у практичній діяльності знання з теорії управління; демонструвати знання основних теорій мотивації, лідерства та влади для вирішення управлінських завдань у фізкультурно-спортивній діяльності.

24. Використовувати у практичній діяльності методи організаційного та економічного аналізу для вирішення конкретних завдань з організації та управління фізкультурно-спортивною діяльністю, демонструвати знання теорій, методів і функцій менеджменту, навички виявлення проблеми та обґрунтування управлінських рішень на основі економічного розрахунку.
25. Засвоювати нову фахову інформацію, оцінювати та представляти власний досвід, аналізувати та застосовувати досвід колег, виявляти навички пошуку, збирання та аналізу інформації, розрахунку показників для обґрунтування управлінських рішень та проєктування діяльності організації.
26. Застосовувати ринкові методи організації, управління та менеджменту з використанням інформаційних і комунікаційних технологій, організаційної взаємодії та корпоративного управління для забезпечення ефективності діяльності фізкультурно-спортивної організації в ринкових умовах.

## 2.8. Ресурсне забезпечення реалізації програми

<b>Кадрове забезпечення</b>	Науково-педагогічні працівники, які здійснюють освітній процес з реалізації програми, відповідають кадровим вимогам, передбаченим Ліцензійними умовами провадження освітньої діяльності.
<b>Матеріально-технічне забезпечення</b>	Площа навчальних приміщень для здійснення освітнього процесу з реалізації програми, рівень забезпеченості їх комп'ютерними робочими місцями та мультимедійним обладнанням, соціально-побутова інфраструктура відповідають вимогам, що передбачені Ліцензійними умовами провадження освітньої діяльності.
<b>Інформаційне та навчально-методичне забезпечення</b>	<p>Інформаційне забезпечення:</p> <p>чотири вітчизняних і закордонних фахових періодичних видання відповідного або спорідненого спеціальності профілю у бібліотеці університету;</p> <p>доступ до баз даних періодичних наукових видань англійською мовою відповідного або спорідненого спеціальності профілю;</p> <p>офіційний веб-сайт університету: <a href="https://uni-sport.edu.ua/">https://uni-sport.edu.ua/</a></p> <p>сторінка на офіційному веб-сайті університету англійською мовою: <a href="https://uni-sport.edu.ua/content/national-university-ukraine-physical-education-and-sport">https://uni-sport.edu.ua/content/national-university-ukraine-physical-education-and-sport</a></p> <p>Цифрові та хмарні сервіси, доступні в Університеті;</p> <p>Система електронного навчання на платформі Moodle НУФВСУ, наявний мобільний додаток;</p> <p>Електронний деканат;</p> <p>Інституційний репозитарій Національного університету фізичного виховання і спорту України з доступом до інформаційних, навчальних, освітніх джерел, каталогу кваліфікаційних робіт <a href="https://reposit.uni-sport.edu.ua/">https://reposit.uni-sport.edu.ua/</a></p> <p>Навчально-методичне забезпечення:</p> <p>ця Програма, навчальні плани, за якими здійснюється підготовка здобувачів вищої освіти за цією Програмою;</p> <p>робочі програми з усіх навчальних дисциплін навчальних планів;</p> <p>програми з усіх видів практичної підготовки;</p> <p>силабуси з усіх навчальних дисциплін навчальних планів;</p>

	<p>дидактичні та наочні матеріали для самостійної та індивідуальної роботи;</p> <p>навчальні та навчально-методичні посібники та підручники;</p> <p>електронні навчальні курси Moodle НУФВСУ;</p> <p>програма атестаційного екзамену.</p>
<b>2.9. Академічна мобільність</b>	
<b>Національна кредитна мобільність</b>	<p>Національна кредитна мобільність реалізується на підставі відповідних угод університету та вітчизняних закладів вищої освіти.</p>
<b>Міжнародна кредитна мобільність</b>	<p>Міжнародна кредитна мобільність реалізується на підставі відповідних угод університету та міжнародних партнерів.</p>
<b>Навчання іноземних здобувачів вищої освіти</b>	<p>Іноземні здобувачі вищої освіти навчаються в університеті відповідно до умов, визначених законодавством України.</p>

### III. Перелік освітніх компонентів освітньо-професійної програми та їх логічна послідовність

#### 3.1 . Перелік освітніх компонентів освітньо-професійної програми

Код н/д	Освітні компоненти освітньо-професійної програми (навчальні дисципліни, курсові роботи, практики)	Кількість кредитів ЄКТС	Форма підсумкового контролю
<b>Обов'язкові освітні компоненти (ОК)</b>			
<b>Цикл спеціальності</b>			
ОК.ЦС 1	Історія України	3	екзамен
ОК.ЦС 2	Іноземна мова	3	залік
ОК.ЦС 3	Анатомія людини	5	екзамен
ОК.ЦС 4	Українська мова (за професійним спрямуванням)	3	залік
ОК.ЦС 5	Біохімія	3	екзамен
ОК.ЦС 6	Основи вимірювань та методів математичної статистики	3	залік
ОК.ЦС 7	Комп'ютерна техніка	3	залік
ОК.ЦС 8	Вступ до спеціальності	3	залік
ОК.ЦС 9	Спортивна метрологія	3	залік
ОК.ЦС 10	Історія фізичної культури і спорту	3	екзамен
ОК.ЦС 11	Основи теорії здоров'я та здорового способу життя	3	залік
ОК.ЦС 12	Практика з активного туризму, вишколу та виживання	3	залік
ОК.ЦС 13	Теорія та методика фізичного виховання	5	екзамен
ОК.ЦС 14	Фізіологія людини	4	екзамен
ОК.ЦС 15	Біомеханіка	3	екзамен
ОК.ЦС 16	Педагогіка	4	екзамен
ОК.ЦС 17	Основи науково-дослідної роботи	3	залік
ОК.ЦС 18	Загальна теорія підготовки спортсменів	5	екзамен
ОК.ЦС 19	Іноземна мова професійного спрямування	3	залік
ОК.ЦС 20	Базова загальновійськова підготовка	3	залік
ОК.ЦС 21	Гігієна та основи екології	3	екзамен
ОК.ЦС 22	Олімпійський спорт	3	екзамен
ОК.ЦС 23	Педагогічна практика	7	залік
ОК.ЦС 24	Психологія	4	екзамен
ОК.ЦС 25	Долікарська медична допомога	4	екзамен
ОК.ЦС 26	Фізіологія рухової активності і спорту	4	екзамен
ОК.ЦС 27	Теорія і технології оздоровчо-рекреаційної рухової активності	5	екзамен
ОК.ЦС 28	Соціальні науки та право	3	залік
ОК.ЦС 29	Адаптивний спорт	3	екзамен
ОК.ЦС 30	Спортивні споруди та тренажерне обладнання	3	залік
ОК.ЦС 31	Фізкультурно-спортивна реабілітація	3	залік
ОК.ЦС 32	Спортивна медицина	4	екзамен
ОК.ЦС 33	Організаційно-управлінські та економічні основи фізкультурно-спортивної діяльності	3	екзамен
ОК.ЦС 34	Інформатика і інформаційні технології у фізичному вихованні і спорті	3	екзамен
ОК.ЦС 35	Психологія здорового способу життя, фізичного виховання і спорту	3	екзамен
ОК.ЦС 36	Професійний спорт	3	екзамен
ОК.ЦС 37	Неолімпійський спорт	3	екзамен
ОК.ЦС 38	Філософія	3	залік
	Усього	132	

<b>Цикл спеціалізації</b>			
ОК.ОС 1	Загальна теорія організації фізкультурно-спортивної діяльності	7	екзамен
ОК.ОС 2	Організаційно-економічні основи фізкультурно-спортивної діяльності	9	екзамен
ОК.ОС 3	Організаційне проектування в фізкультурно-спортивній діяльності	8	екзамен
ОК.ОС 4	Ринкові відносини у сфері фізичної культури і спорту	9	екзамен
ОК.ОС 5	Курсова робота з дисципліни «Організаційне проектування в фізкультурно-спортивній діяльності»	1	залік
ОК.ОС 6	Професійно-орієнтована практика	6	залік
ОК.ОС 7	Практика за профілем майбутньої професії	8	залік
Усього		48	
<b>Загальний обсяг обов'язкових освітніх компонентів</b>		<b>180</b>	
<b>Загальний обсяг вибіркового освітніх компонентів / навчальних дисциплін*</b>		<b>60</b>	
<b>ЗАГАЛЬНИЙ ОБСЯГ ОСВІТНЬО-ПРОФЕСІЙНОЇ ПРОГРАМИ</b>		<b>240</b>	

\*Вибір вибіркового освітніх компонентів / навчальних дисциплін здійснюється відповідно до Положення про вибір навчальних дисциплін здобувачами вищої освіти у Національному університеті фізичного виховання і спорту України з Каталогу вибіркового навчальних дисциплін обсягом 60 кредитів ЕКТС: *для денної форми здобуття вищої освіти*: першого року навчання – 15 кредитів ЕКТС; другого року навчання – 15 кредитів ЕКТС; третього року навчання – 15 кредитів ЕКТС; четвертого року навчання – 15 кредитів ЕКТС; *для заочної форми здобуття вищої освіти*: першого року навчання – 12 кредитів ЕКТС; другого року навчання – 12 кредитів ЕКТС; третього року навчання – 12 кредитів ЕКТС; четвертого року навчання – 12 кредитів ЕКТС; п'ятого року навчання – 12 кредитів ЕКТС.

### 3.2. Структурно-логічна схема освітньо-професійної програми денної форми здобуття вищої освіти

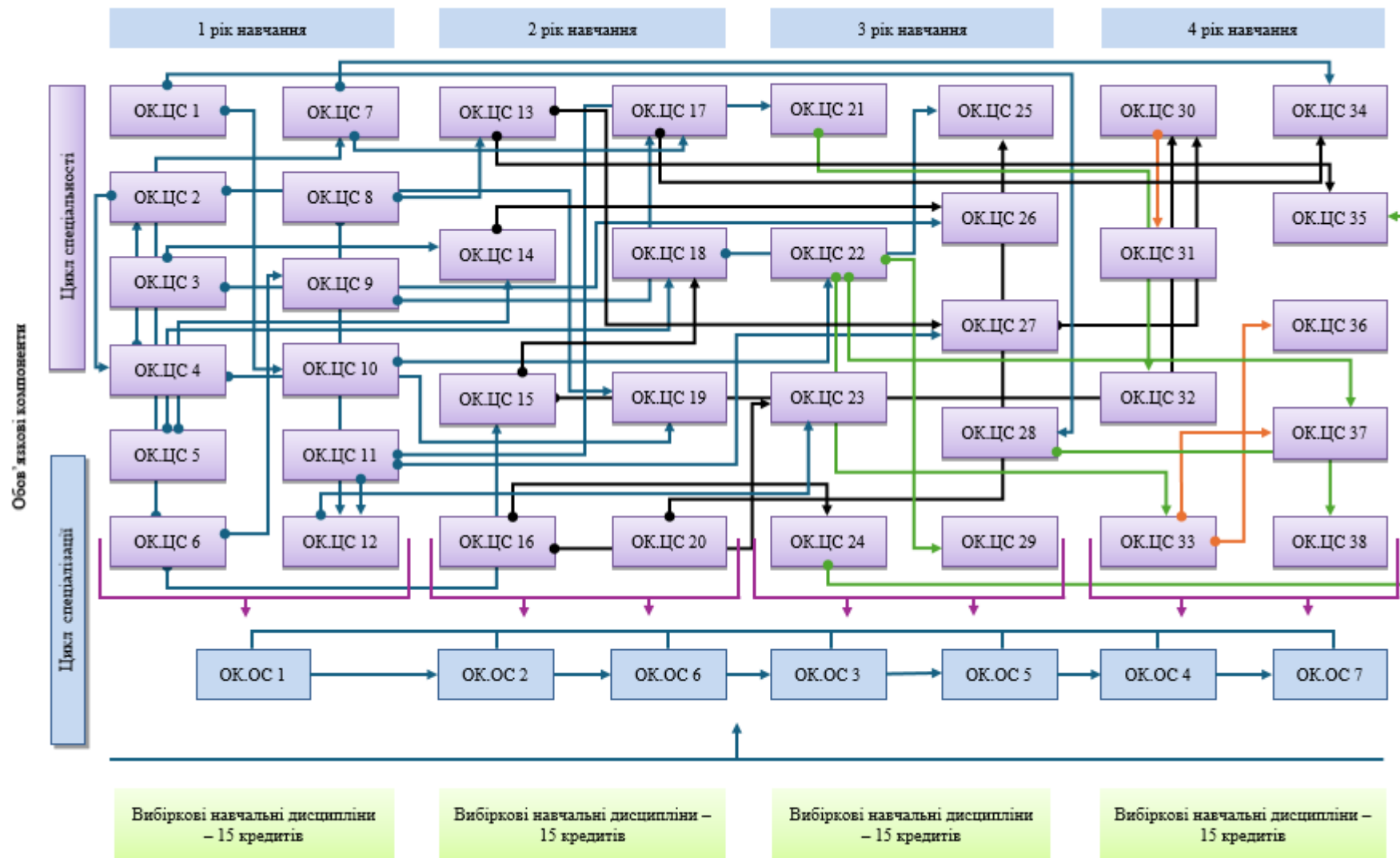

### 3.3. Структурно-логічна схема освітньо-професійної програми заочної форми здобуття вищої освіти

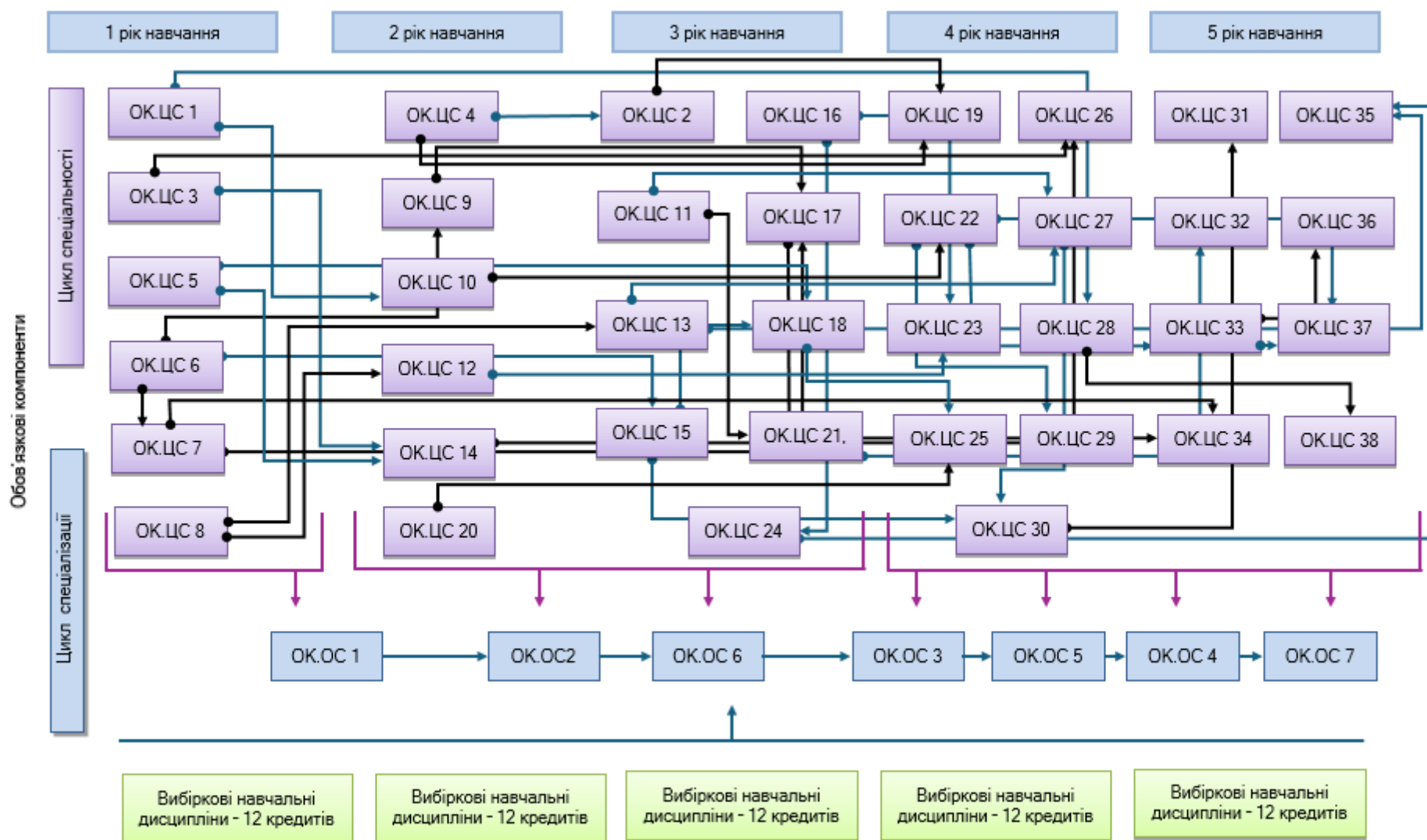



#### IV. Форма атестації здобувачів вищої освіти

<b>Форма атестації здобувачів вищої освіти</b>	Атестація здобувачів першого (бакалаврського) рівня вищої освіти за спеціальністю А7 Фізична культура і спорт здійснюється у формі атестаційного екзамену.
<b>Вимоги до атестаційного екзамену</b>	Атестаційний екзамен має оцінити рівень досягнення результатів навчання, визначених освітньо-професійною програмою.

За результатами успішної атестації видається документ встановленого зразка про присудження ступеня бакалавра із присвоєнням освітньої кваліфікації: бакалавр фізичної культури і спорту за спеціалізацією «Організація фізкультурно-спортивної діяльності».

#### V. Система внутрішнього забезпечення якості вищої освіти

В університеті функціонує система забезпечення якості освітньої діяльності та якості вищої освіти (система внутрішнього забезпечення якості), що передбачає здійснення таких процедур і заходів:

- 1) визначення принципів і процедур забезпечення якості вищої освіти;
- 2) здійснення моніторингу та періодичного перегляду освітніх програм;
- 3) щорічне оцінювання здобувачів вищої освіти, науково-педагогічних і педагогічних працівників університету та регулярне оприлюднення результатів таких оцінювань на офіційному веб-сайті університету, на інформаційних стендах та в будь-який інший спосіб;
- 4) забезпечення підвищення кваліфікації педагогічних, наукових і науково-педагогічних працівників;
- 5) забезпечення наявності необхідних ресурсів для організації освітнього процесу, у тому числі самостійної роботи здобувачів вищої освіти, за кожною освітньою програмою;
- 6) забезпечення наявності інформаційних систем для ефективного управління освітнім процесом;
- 7) забезпечення публічності інформації про освітні програми, ступені вищої освіти та кваліфікації;
- 8) забезпечення дотримання академічної доброчесності науково-педагогічними працівниками університету та здобувачами вищої освіти, у тому числі створення та забезпечення функціонування ефективного системи запобігання та виявлення академічного плагіату;
- 9) інших процедур і заходів.

Система забезпечення університетом якості освітньої діяльності та якості вищої освіти (система внутрішнього забезпечення якості) в установленому порядку оцінюється Національним агентством із забезпечення якості вищої освіти або акредитованими ним незалежними установами оцінювання та забезпечення якості вищої освіти на предмет її відповідності вимогам до системи забезпечення якості вищої освіти, що затверджуються Національним агентством із забезпечення якості вищої освіти, та міжнародним стандартам і рекомендаціям щодо забезпечення якості вищої освіти.





